



Utilisation : Remplissage de Big-bag à l'aide d'un godet ou d'une pelle basculante. Le Big-bag positionné sur une palette est maintenu en position ouverte grâce aux 4 chaînes d'accrochage. L'évacuation du Big-bag se fait par la face avant en reprenant la palette servant de support grâce à un chariot élévateur.

Fixation Big-bag : Par 4 chaînes équipées de mousquetons pour le réglage de la longueur en fonction de la capacité du Big-bag.

Section trémie : 450 x 450 mm

Sécurité : La structure et la nature de la charpente assure la robustesse de l'ensemble. La trémie est réalisée en tôle d'une épaisseur de 4 mm pour garantir sa longévité. Possibilité de fixation au sol.

Finition : Galvanisée

Transport : Ensemble démontable pour un encombrement de transport réduit.

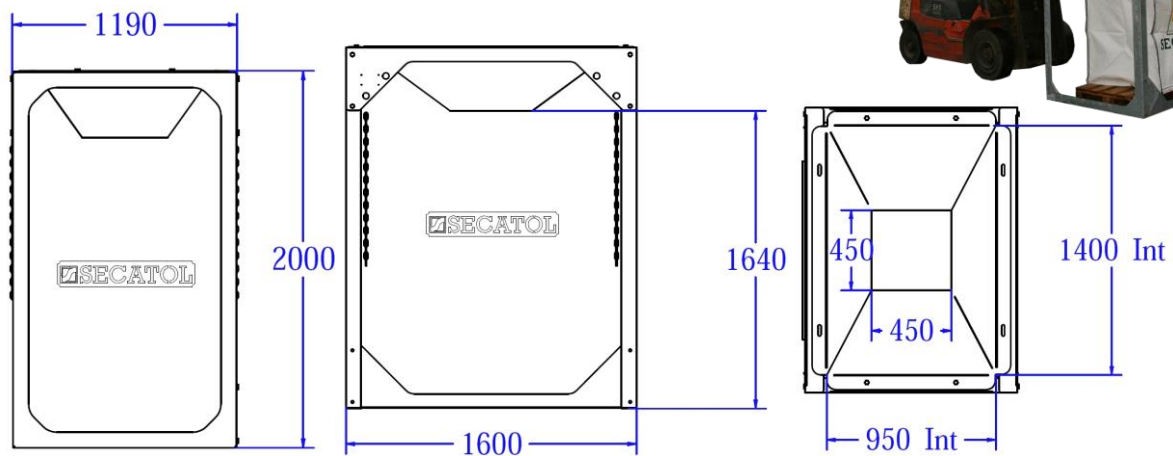

Encombrement
pour le
transport

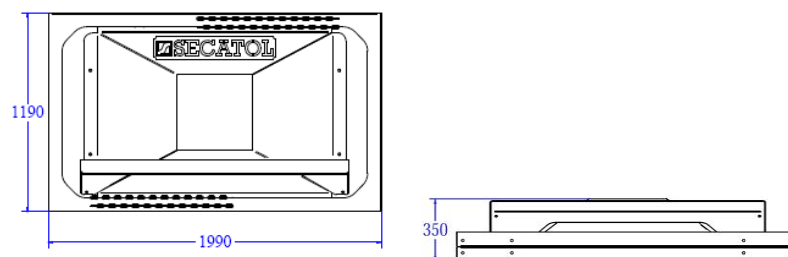

Désignation	Code	Poids en Kg
Trémie de remplissage	71101	125

(Autres capacités sur demande)

Ces renseignements techniques sont donnés à titre indicatif, ils peuvent être modifiés sans préavis.



Verwendung: Befüllen des Big-Bag mit Hilfe einer Kippschaufel oder ähnliches. Der auf einer Palette positionierte Big-Bag wird in Position mit den 4 Hakenketten offen gehalten.

Befestigung des Big Bag: Mit 4 Ketten, die mit Karabinern ausgestattet sind, um die Länge an die Kapazität des Big Bag anzupassen.

Trichtermass: 450 x 450 mm

Sicherheit: Die Struktur und die Beschaffenheit des Rahmens gewährleisten die Robustheit als ganzes. Der Trichter ist in einer Dicke von 4 mm hergestellt, die eine lange Lebensdauer garantiert. Möglichkeit der Befestigung am Boden.

Oberfläche : Verzinkt

Transport: Zerlegbarer Aufbau für reduzierte Transportabmessungen.

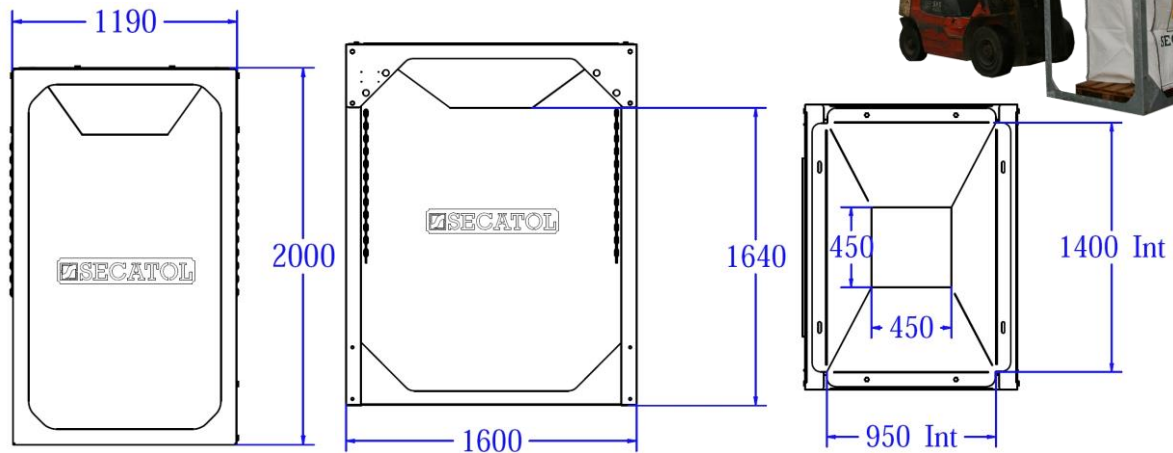

Abmessungen
für den
Transport

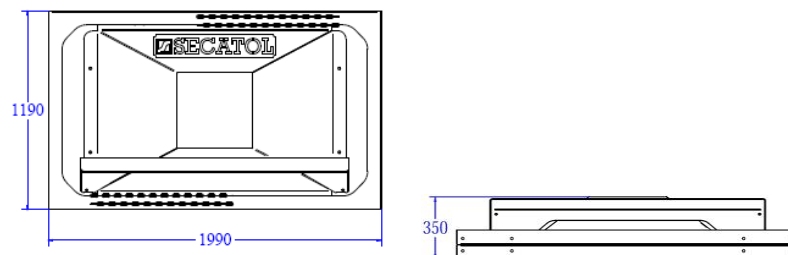

Bezeichnung	Code	Gewicht Kg
Trichter	71101	125

(Autres capacités sur demande)

Ces renseignements techniques sont donnés à titre indicatif, ils peuvent être modifiés sans préavis.