



Utilisation : Stockage, transport et vidage de tous produits solides en vrac, déchets solides de toute nature ou produits semi-ouvrés ne craignant pas les chocs.

Manutention : Ce matériel peut être manutentionné soit par élingage, à la grue ou au pont roulant, grâce à son palonnier intégré ou ses quatre oreilles de levage, soit au chariot élévateur grâce aux fourreaux situés en partie basse et aux passages de fourches en partie supérieure.

Commande de trappe : Ouverture par levier avec cordage longueur 3000 mm.

Sécurité : Double crochet de verrouillage au niveau de la trappe. Levier verrouillable par goupille.

Avantages :

- ⇒ Ouverture totale du fond
- ⇒ Maniement simple et sans effort
- ⇒ Construction robuste
- ⇒ Chargement et déchargement facile
- ⇒ Manutention au chariot ou à la grue
- ⇒ Gerbable 1 sur 1 en charge



Gerbage en charge

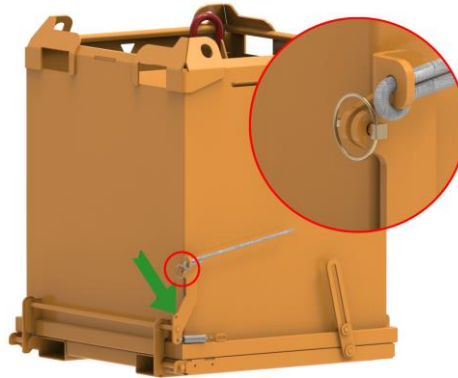

Levier verrouillable



Passages de fourches en parties supérieure et inférieure



Double crochet de verrouillage

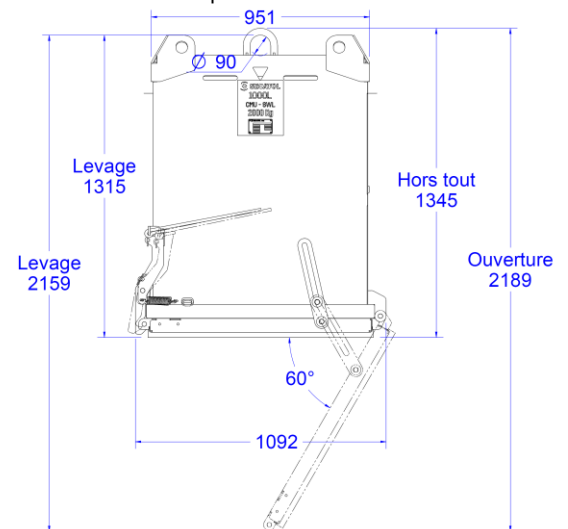
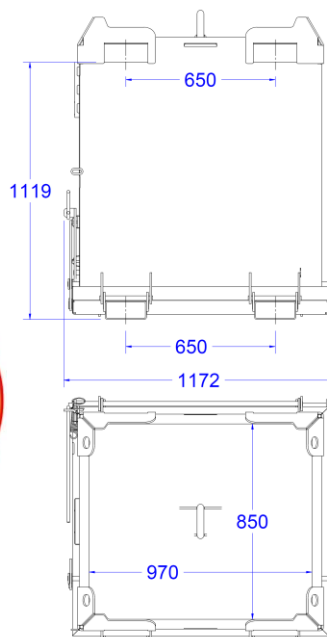

| Code produit | Désignation | Capacité (L) | CMU (kg) | Côtes hors tout L x l x H (mm) | Poids à vide (kg) |
|--------------|--------------------|--------------|----------|--------------------------------|-------------------|
| 97201 | BAC A FOND OUVRANT | 1 000 | 2 000 | 1 175 x 1 095 x 1 345 | 200 |

La capacité indiquée est une capacité géométrique indicative, appliquer un coefficient fonction de la nature du matériau pour calculer la capacité utile. Ces renseignements techniques sont donnés à titre indicatif, ils peuvent être modifiés sans préavis.